

WFT BASIS SAMENVATTING





WFTsamenvattingen
Alphen aan den Rijn
Alle rechten voorbehouden

Deze uitgave is met veel zorg samengesteld. De juistheid van de gegevens is mede afhankelijk van informatie die ons door derden is verstrekt. WFTsamenvattingen aanvaardt geen aansprakelijkheid voor onjuistheden of onvolledigheden.

© Copyright: dit document is auteursrechtelijk beschermd. Het is verboden dit document te verspreiden, te vermenigvuldigen of op een andere wijze openbaar te maken zonder schriftelijke toestemming van WFTsamenvattingen.

Inhoudsopgave

Deel 1: De klant

1. Economische kringloop.....	4
2. Sparen.....	5
3. Klantenhuishouding per levensfase.....	5
4. Factoren van kredietwaardigheid.....	6
5. Klantprofiel	8

Deel 2: Juridische en fiscale positie van de klant

1. Samenlevingsvormen.....	9
2. Handelingen met toestemming van partner	11
3. Erfrecht	11
4. Successiewet.....	12
5. Registergoederen	14
6. Belangrijke begrippen.....	14
7. De rol van de notaris.....	15
8. Inkomstenbelasting	15

Deel 3: Marktpartijen

1. Banken	18
2. Verzekeraars.....	20
3. Pensioenfondsen.....	22
4. Distributie	23
5. Bemiddelaars	25
6. Rol en taken verzekeraars en pensioenfondsen bij afdekking risico's klant	26

Deel 4: Financiële producten

1. Betalen.....	26
2. Sparen.....	28
3. Beleggen	31
4. Krediet: consumptief en hypotheccair	34
5. Consumptief krediet.....	37
6. Hypotheccair krediet.....	39

Deel 5: Verzekeren risico's

1. Verzekerbare risico's.....	42
2. Opbouw premie	42
3. Totstandkoming verzekeringsovereenkomst	43
4. Partijen bij een verzekeringsovereenkomst	44
5. Dekking	45
6. Opzegbare en onopzegbare polissen	47
7. Schadeverzekeringen.....	48
8. Sommenverzekeringen	48
9. Bezitsverzekeringen	49
10. Vermogensverzekeringen.....	50
11. Persoonsverzekeringen	52
12. Inkomensverzekeringen	55
13. Verzekeren medische kosten.....	56
14. Pensioenverzekeringen	57

Deel 6: Sociale zekerheid

1. Volksverzekeringen.....	58
2. Werknemersverzekeringen	58
3. Dekking sociale verzekeringen	59
4. Gemoedsbezwaarden.....	59

Deel 7: Regels in financiële dienstverlening

1. Toezicht.....	60
2. Beroepsmogelijkheden	61
3. Eigen verantwoordelijkheid klant.....	61
4. Plichten van de aanbieder.....	62
5. Plichten van de bemiddelaar.....	62
6. Vergunning.....	62
7. Beroepsaansprakelijkheid	64
8. Bescherming van de klant.....	64
9. Informatiebronnen en -documenten.....	65
10. Klachtenregelingen	66
11. Provisieregels	67
12. Beloningsvormen.....	67
13. Zorgplicht	67
14. Wet ter voorkoming van witwassen en financiering van terrorisme	70
15. Privacyrechten van de klant	71

Deel 8: Vaardigheden

1. Interestberekeningen	72
2. Identiteit controleren	72
3. Balanspositie opstellen.....	72
4. Factuur opstellen.....	73
5. Financiële overeenkomst vastleggen	73
6. Contact leggen met klanten	73
7. Klanten doorverwijzen.....	74
8. Vastlegging adviezen.....	74
9. Klantvragen afhandelen.....	75
10. Fraude.....	75
11. Belang van de klant.....	76
12. Omgaan met klantgegevens.....	76

Deel 9: Competenties

1. Intakegesprek.....	77
2. Klanten informeren.....	77
3. Stortingen en opnames met chartaal geld.....	77
4. Financieel overzicht maken.....	78
5. Klachten behandelen.....	79
6. Klant- en productgegevens beheren.....	80
7. Klanten informeren tijdens relatie.....	80

Deel 1: De klant

1. Economische kringloop

Economische kringloop

De economische kringloop is een financieel model van de samenleving.

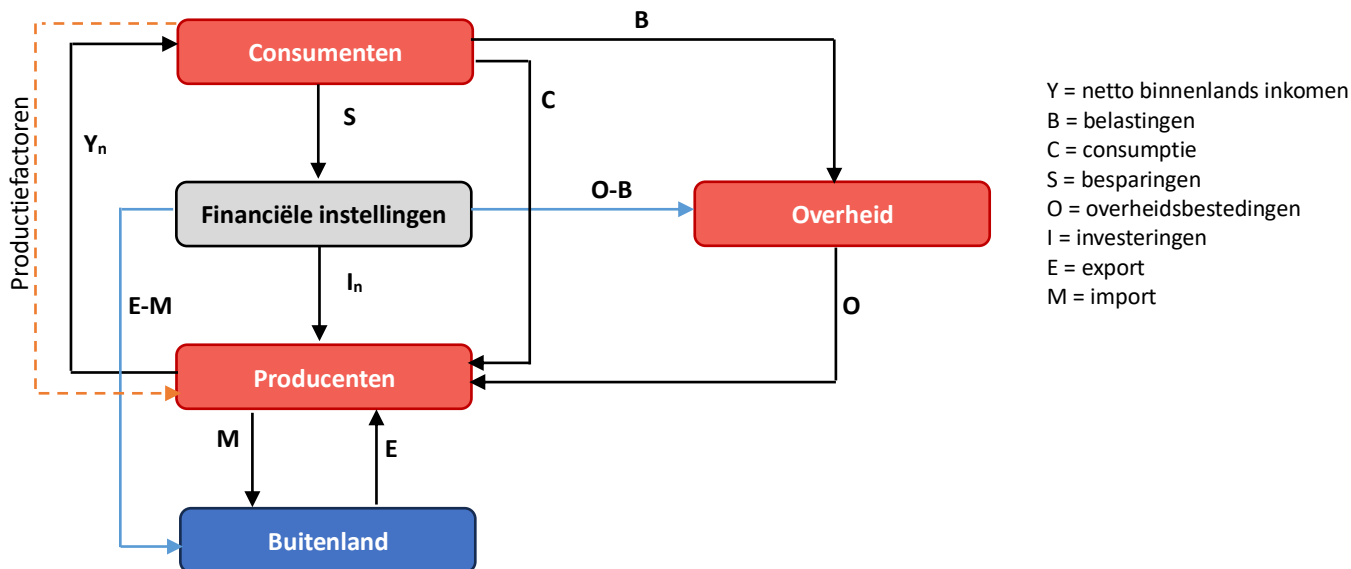

In de economische kringloop worden diverse economische factoren met bijbehorende geldstromen onderscheiden:

- **Consumenten:** (ofwel gezinnen) zij verwerven inkomen (Y) en besteden dit aan consumptie (C) en belastingen (B). Hetgeen wat overblijft zijn besparingen (S).
- **Overheid:** zij zorgen voor wet- en regelgeving, en toezicht. De overheid ontvangt belastingen (B) en betaalt bijv. uitkeringen en wegen (O).
- **Producenten:** (ofwel bedrijven) zij maken producten en/of leveren diensten die worden afgenomen door consumenten (C), overheid (O), buitenland (E) en financiële instellingen (I).
- **Financiële instellingen:** zij zijn de schakel tussen sectoren die geld over hebben (sparen) en sectoren die tekorten hebben (lenen). Zo kan het spaargeld van consumenten worden uitgeleend aan producenten etc.

Consumenten leveren bedrijven productiefactoren, waar zij inkomen voor terugkrijgen. Economen onderscheiden in hoofdlijnen drie productiefactoren, met bijpassende vergoeding:

Productiefactor	Vergoeding
Kapitaal	Rente
Arbeid	Loon of winst
Natuur (grond en grondstoffen)	Huur of pacht

Behoeftte van de consument aan financiële producten

De consument heeft drie financiële behoeften die direct verband houden met de economische kringloop:

1. Ontvangen en doen van betalingen: **soepel lopend betalingsverkeer**.
2. Bewaren van overschotten: **sparen of beleggen**.
3. Aanvullen van tekorten: **lenen**

De vierde financiële behoefte van de consument volgt indirect uit de economische kringloop:

4. Financiële zekerheid: **verzekeren**.

2. Sparen

Spaarmotieven

Er zijn drie hoofdmotieven om te sparen:

- **Zekerheidsmotief:** sparen om een reserve op te bouwen voor onzekere tijden en onvoorziene uitgaven. Het precieze bestedingsdoel, de hoogte ervan en het moment van besteden zijn nog niet bekend. Voorbeelden: de reparatiekosten van een auto of de aanschaf van een wasmachine. Voorkeur: spaarproducten met een directe opnamemogelijkheid. Rentevergoeding is laag.
- **Doelmotief:** sparen om geld opzij te leggen voor een geplande besteding in de toekomst. Het bestedingsdoel, de hoogte ervan en het moment van besteden zijn exact of globaal bekend. Voorbeelden zijn: de aanschaf van een boot of het sparen voor een wereldreis. Voorkeur: spaarproducten waarbij het saldo op het gewenste tijdstip beschikbaar is of vrijvalt. De rentevergoeding is hoger naarmate de looptijd langer is.
- **Vermogensmotief:** sparen om een vermogen op te bouwen, bijv. voor een latere levensfase. Het bestedingsdoel is vaak gericht op inkomenszekerheid in de toekomst. De hoogte ervan en het moment van besteden zijn meestal onbekend. De spaarder kan het geld vaak langer missen, en dus vast zetten. Voorkeur: spaarproducten met een lange looptijd tegen een hogere rentevergoeding.

Sparen, ontsparen en lenen

- **Sparen:** het apart zetten van een deel van het inkomen dat de consument niet direct nodig heeft voor consumptie. De vermogenspositie van de consument neemt hierdoor toe.
- **Ontsparen:** het gebruiken van geld dat eerder gespaard is. Als Jan bijv. een spaarrekening heeft met € 10.000 en € 5.000 opneemt voor de aanschaf van een auto, dan is er sprake van ontsparen.
- **Lenen:** een geldbedrag dat door een andere partij wordt verstrekt op voorwaarde dat het later wordt terugbetaald. Voordeel is dat het geld direct beschikbaar is, nadeel is dat er kosten aan verbonden zijn.

3. Klantenhuishouding per levensfase

Levensfasen

Er zijn verschillende modellen die de klantenhuishouding in levensfasen indelen. Elke levensfase heeft een andere invloed op de financiële situatie van de consument. Iedereen doorloopt de levensfasen op een andere wijze. Toch is er een richtlijn aan te geven die (bijna) iedereen doormaakt. We bespreken hieronder twee modellen.

Tabel 1. Indeling in 5 levensfasen

Levensfase	Kenmerken	Invloed op financiële positie
Vroege jeugd	± tot 15-jarige leeftijd Zorg nodig	Geen inkomsten Vermogensvorming via verzorgers
Jongvolwassenheid	± 15 tot 30-jarige leeftijd Scholier of student Hulp verzorgers nodig Bijbaantje Geen zware verantwoordelijkheid	Weinig inkomsten Eigen geld om dingen te kopen Klein of negatief vermogen Geen of weinig vermogensvorming Geld lenen
Middenfase	± 30 tot 60-jarige leeftijd Afgestudeerd -> werken Op zichzelf wonen en kinderen	Inkomsten en uitgaven stijgen Geen of weinig vermogensvorming Geld lenen
Actieve oudere	± 60 tot 70-jarige leeftijd Aantal jaar werken of pensionering Kinderen uit huis Tijd voor hobby's en vrijwilligerswerk	Inkomsten stabiel of dalen Uitgaven dalen Vermogensvorming (sparen)
Afhankelijke oudere	± 70-jarige leeftijd en ouder Gezondheid neemt af Hulp nodig	Inkomsten en uitgaven dalen Geen of weinig vermogensvorming Ontsparen

Tabel 2. Indeling in 4 levensfasen (levensloopmodel)

Levensfase	Kenmerken	Invloed op financiële positie
Start-up fase (vergelijkbaar met vroege jeugd en begin van jongvolwassenheid)	Kinderen verlaten het ouderlijk huis Begin eigen huishouding	Balanstotaal is klein Persoonlijk vermogen is vaak negatief Kasstroomoverzicht laat een tekort zien (uitgaven zijn hoger dan inkomsten) Er is behoefte aan vreemd vermogen (aanschaf woninginrichting en duurzame gebruiksgoederen)
Expansiefase/groEIFase (vergelijkbaar met middenfase)	Periode van explosieve groei Snelle ontwikkeling loopbaan Huwelijk en geboorte van kinderen BehoeftE aan een grotere woning	Balanstotaal schiet omhoog Persoonlijk vermogen is negatief Kasstroomoverzicht kan een tekort vertonen BehoeftE aan vreemd vermogen houdt aan (aanschaf eigen woning, inrichting, en kosten van opgroeiende kinderen)
RijphEidsfase/ volwassenfase (vergelijkbaar met einde middenfase en begin actieve oudere)	Kostwinner zit aan de top van zijn loopbaan en het arbeidsinkomen groeit minder snel Kinderen zijn ouder en zelfstandiger (worden onafhankelijker) Ouders bouwen hun loopbaan verder uit of pakken dit weer op	Balanstotaal neemt toe Persoonlijk vermogen groeit snel Kasstroomoverzicht vertoont een toenemend overschot (inkomen neemt toe, en uitgaven nemen af) Vreemd vermogen is zo goed als afgelost
Teruggangsfase (vergelijkbaar met einde actieve oudere en de afhankelijke oudere)	Carrière loopt ten einde (pensionering) Arbeidsinkomen wordt vervangen door AOW- en pensioenuitkering	Balanstotaal neemt geleidelijk af Persoonlijk vermogen is positief maar neemt af (kosten voor het levensonderhoud) Kasstroomoverzicht vertoont een tekort

* Dit model wordt los gezien van de leeftijd van de personen in die huishouding. In elke fase zijn de inkomsten en uitgaven op een kenmerkende manier uit evenwicht.

4. Factoren van kredietwaardigheid

Factoren van kredietwaardigheid

Kredietwaardigheid is de inschatting van een geldverstrekker of bank of een (potentiële) klant in staat bent om een lening terug te betalen. Hierbij spelen een aantal factoren een rol:

- **Moraliteit:** de mate waarin iemand eerlijk en fatsoenlijk is. Er zijn een aantal criteria om dit te meten:
 - **Betalingsverleden** – hoe zit het met de financiële discipline van de kredietvrager? Heeft hij eerder betalingsachterstanden of vastgelopen kredieten gehad? Het kredietverleden wordt in kaart gebracht door een toetsing bij BKR uit te voeren.
 - **Persoonlijke indruk** - welk beeld heb je van de kredietvrager? Leeft de klant van maand tot maand, of kijkt deze verder vooruit? Beseft de klant dat hij een verplichting op zich neemt en welke gevolgen niet-nakoming heeft? Bij de beoordeling wordt gebruikgemaakt van credit scoring, een geautomatiseerd systeem waarmee op objectieve gronden een score aan de persoonlijke indruk wordt toegekend.
- **Financiële positie:** de geldverstrekker beoordeelt de financiële positie van de consument. Gedragscodes geven geldverstrekkers regels over hoe zij het maximale leenbedrag moeten berekenen.
 - **Consumptieve kredieten** op grond van de Gedragscode VFN/NVB op basis van het netto maandinkomen.
 - **Hypothecaire kredieten** op grond van de Gedragscode Hypothecaire Financieringen (GHF) en wettelijke leennorm op basis van het bruto jaarinkomen.

Zekerheden

In bepaalde situaties vraagt de geldverstrekker om aanvullende zekerheden om het kredietrisico te verkleinen. Het kredietrisico is het risico dat de geldlener zijn lening niet terugbetaalt. Zekerheden zijn onder te verdelen in: persoonlijke zekerheden, zakelijke zekerheden en overige vormen van zekerheid. Als een geldverstrekker geen aanvullende zekerheden stelt dan is er sprake van een blanco krediet.

Persoonlijke zekerheden: een derde persoon wordt betrokken bij de overeenkomst tussen de kredietverstrekker en de geldlener. Deze derde persoon kan worden aangesproken als de geldlener zijn betalingsverplichtingen niet nakomt. Persoonlijke zekerheden worden vastgelegd in een notariële akte of onderhandse akte.

- **Borgstelling:** de borg staat voor een bepaald bedrag in voor de verplichtingen van de geldlener. De borg ondertekent daartoe een akte. Als de borg gehuwd of geregistreerd partner is, dan moet de echtgenoot/partner toestemming verlenen voor de borgstelling. Als de geldlener zijn betalingsverplichtingen niet nakomt, dan moet de geldverstrekker de geldlener eerst aanmanen en in gebreke stellen voordat hij de borg kan aanspreken. De borg kan het betaalde bedrag op grond van de borgakte terugvorderen bij de geldlener.

- **Garantie:** de garant kan direct worden aangesproken door de geldverstrekker als de geldlener niet aan zijn verplichtingen voldoet. Als de garantsteller gehuwd of geregistreerd partner is, dan moet de echtgenoot/partner toestemming verlenen voor de garantstelling. De garant kan het betaalde bedrag niet automatisch verhalen op de geldlener. Dit kan gerealiseerd worden met een akte van vrijwaring of contragarantie.
- **Hoofdellijke aansprakelijkheid:** de persoon mede ondertekent de kredietovereenkomst van de geldlener, en gaat het krediet dus aan alsof het zijn eigen krediet is. Het betekent dat elk van de geldleners voor de gehele schuld aansprakelijk is. De geldverstrekker kan kiezen welke geldlener hij aansprakelijk stelt mocht betaling uitblijven. Hij kan er ook voor kiezen om de geldleners tegelijk aansprakelijk te stellen.

Zakelijke zekerheden: deze leveren de kredietverstrekker het recht van parate executie op. Dit betekent dat een kredietverstrekker het goed waarop de zekerheid rust zonder toestemming van de rechter mag verkopen, als de geldlener niet meer aan zijn betalingsverplichtingen voldoet, en met de verkoopopbrengst de schuld kan aflossen.

In hoofdlijnen zijn er twee soorten zakelijke zekerheidsrechten:

- **Hypothekerecht:** zekerheid door een registergoed. (dit bespreken we later)
- **Pandrecht:** zekerheid door een niet-registergoed. Er zijn vier vormen van pandrecht.

Roerende zaken	Vorderingen
Vuistpand: pandgever (lener) geeft het goed af aan de pandnemer.	Openbaar pand: degene die de vordering moet betalen is ingelicht.
Bezitloos pand: pandgever (lener) houdt het goed.	Stil pand: degene die de vordering moet betalen is niet ingelicht.

Andere zekerheidsvormen: als de koper van een woning niet geheel aan de eisen van de waarde van het onderpand voldoet, kunnen aanvullende zekerheden de gewenste financiering wellicht alsnog mogelijk maken (bijv. de Nationale Hypotheek Garantie (NHG)). Andere mogelijkheden zijn borgtocht of garantie door familie of werkgever, of een derdenhypothek. Bij een derdenhypothek vestigt een ander dan de schuldenaar een hypothek op zijn registergoed voor een vordering op de schuldenaar. Bijv. een vader die een hypothek op zijn eigen woonhuis vestigt voor een geldlening die een financieringsinstelling aan zijn zoon verstrekt.

Uitstel van betalingsverplichtingen

Een consument met tijdelijke betalingsproblemen kan in overleg met de financiële instelling een betalingsregeling treffen. Dit kan bijv. door het tijdelijk verlagen van de aflossing op een lening of het uitstellen van betalingen. Bij ernstige financiële problemen kan schuldhulpverlening een rol spelen. Dit kan tot een schuldsaneringstraject leiden waarbij de schuldenaar onder begeleiding van een schuldhulpverlener een betalingsregeling treft met de schuldeisers. Tijdens dit traject kunnen lopende betalingsverplichtingen worden opgeschort of verminderd.

Bij problematische schulden kunnen de volgende maatregelen worden genomen:

- **Minnelijke schuldhulpverlening:** traject waarbij een schuldhulpverlener (zonder tussenkomst van de rechter) afspraken maakt met de klant en de schuldeisers, bijv. via een afbetalingsregeling, saneringskrediet of gedeeltelijke kwijtschelding. Doel: schulden binnen enkele jaren op een haalbare manier aflossen.
- **Beschermingsbewind:** de rechter stelt een bewindvoerder aan die de financiën beheert van iemand die dat (tijdelijk of blijvend) niet zelf kan, bijv. door schulden, een verstandelijke beperking of psychische problemen.
- **Wettelijke schuldsanering natuurlijke personen (Wsnp):** regeling via de rechtbank voor mensen met problematische schulden voor wie een minnelijke regeling is mislukt. Bij toelating wordt een bewindvoerder aangewezen, moet de schuldenaar zich 18 maanden maximaal inspannen om schulden af te lossen, en mogen er geen nieuwe schulden worden gemaakt. Na succesvolle afronding krijgt de schuldenaar een "schone lei" (resterende schulden worden kwijtgescholden).

Leefgeldrekening

Een leefgeldrekening is een aparte bankrekening voor mensen die hun geldzaken (tijdelijk) niet zelf kunnen beheren. Periodiek wordt een vast bedrag gestort dat bedoeld is voor dagelijkse uitgaven (boodschappen, kleding, persoonlijke verzorging). Doel: mensen met betalingsproblemen toch zelf hun levensonderhoud laten regelen.

Breed moratorium

Het breed moratorium is een afkoelingsperiode (adempauze) voor mensen die diep in de schulden zitten. Schuldeisers mogen 6 maanden niet incasseren zodat de schuldhulpverlener samen met de schuldenaar de zaken op orde kan brengen (schuldstabilisatie) en een daarmee samenhangende oplossing voor de schulden kan regelen.

Voorwaarden: de schuldenaar moet zijn toegelaten tot gemeentelijke schuldhulpverlening. Schuldhulpverlening is toegankelijk voor natuurlijke personen waarvan redelijkerwijs te voorzien is dat zij hun schulden niet meer kunnen betalen of die in een toestand verkeren dat zij al zijn opgehouden te betalen.

Aanvraag: het verzoek tot de afkoelingsperiode dient door het college van burgemeesters en wethouders bij de rechtbank te worden ingediend. De schuldenaar zelf kan het college slechts vragen om een verzoek voor hem in te dienen. Het college is niet verplicht om dit verzoek te honoreren.

Duur: het moratorium gaat in op de dag volgend op de afkondiging per gerechtelijke uitspraak. De beschikking vermeldt de exacte datum waarop de afkoelingsperiode eindigt. Dit is maximaal 6 maanden na de afkondiging. Let op: de schuldenaar mag tijdens het breed moratorium geen nieuwe schulden aangaan.

Werkwijze: de schuldenaar is verplicht om zijn volledige financiën in het beheer van de gemeentelijke schuldhulpverlener te geven. De schuldenaar krijgt leefgeld, en betaalt dus zelf geen rekeningen meer. De schuldhulpverlener informeert de schuldeisers over de afkondiging van het breed moratorium.

Uitvoering: tijdens het breed moratorium kunnen schuldeisers geen geld opeisen of spullen van de schuldenaar in beslag nemen. Alle incasso- en executiemaatregelen worden tijdelijk stopgezet. Alle lopende verplichtingen tot betaling van vaste lasten (zoals huur, gas/water en licht, aansprakelijkheidsverzekeringen etc.) lopen gewoon door.

Eindpunt: aan het einde van het breed moratorium is het mogelijk dat de schuldenaar nog andere dienst- en hulpverlening nodig heeft om zijn financiën op orde krijgen. Het is echter ook mogelijk dat stabilisatie is bereikt en dat de schuldenaar weer volledig zelfstandig aan zijn betalingsverplichtingen kan voldoen.

5. Klantprofiel

Klantprofiel

Europese banken, vermogensbeheerders en tussenpersonen zijn wettelijk verplicht om van iedere klant een klantprofiel op te stellen. Dit profiel moet een goed beeld geven van de huidige situatie van de klant. Het klantprofiel is vormvrij, maar moet ten minste gegevens bevatten over:

- Financiële positie
- Kennis en ervaring
- Doestellingen
- Risicobereidheid

* Dit geldt uiteraard voor zover dit relevant is voor het advies.

De verplichtingen ten aanzien van het klantprofiel gelden voor **impactvolle en complexe producten**.

- **Impactvolle producten** - producten die ingrijpende gevolgen kunnen hebben voor de consument.
Voorbeelden:
 - Kredieten waarvan de krediet som of -limiet hoger is dan € 1.000
 - Hypothecair krediet
 - Spaarrekeningen met een koppeling tussen rentevergoeding en koersontwikkeling
 - Inkomensverzekeringen
- **Complexe producten** - producten waarvan de aard, de gevolgen en de risico's voor de gemiddelde consument niet goed te overzien en te waarderen zijn. Voorbeelden:
 - Levensverzekeringen en pensioenen (let op: natura-uitvaartverzekeringen vallen hier niet onder!)
 - Beleggingsobjecten (bijv. een teakfonds)
 - Combinatieproducten (twee of meer producten, waarvan de waarde van ten minste één product afhankelijk is van de ontwikkelingen op de financiële markten, bijv. een beleggingsverzekering)

Let op: de verplichtingen gelden dus niet voor eenvoudige financiële producten. Dit zijn producten die voor de gemiddelde consument eenvoudig te begrijpen zijn. Voorbeelden: betaal- en spaarrekeningen, elektronisch geld, consumptief krediet tot € 1.000 en schadeverzekeringen.